

# DK02A MONTAJ VE BAKIM TALİMATI

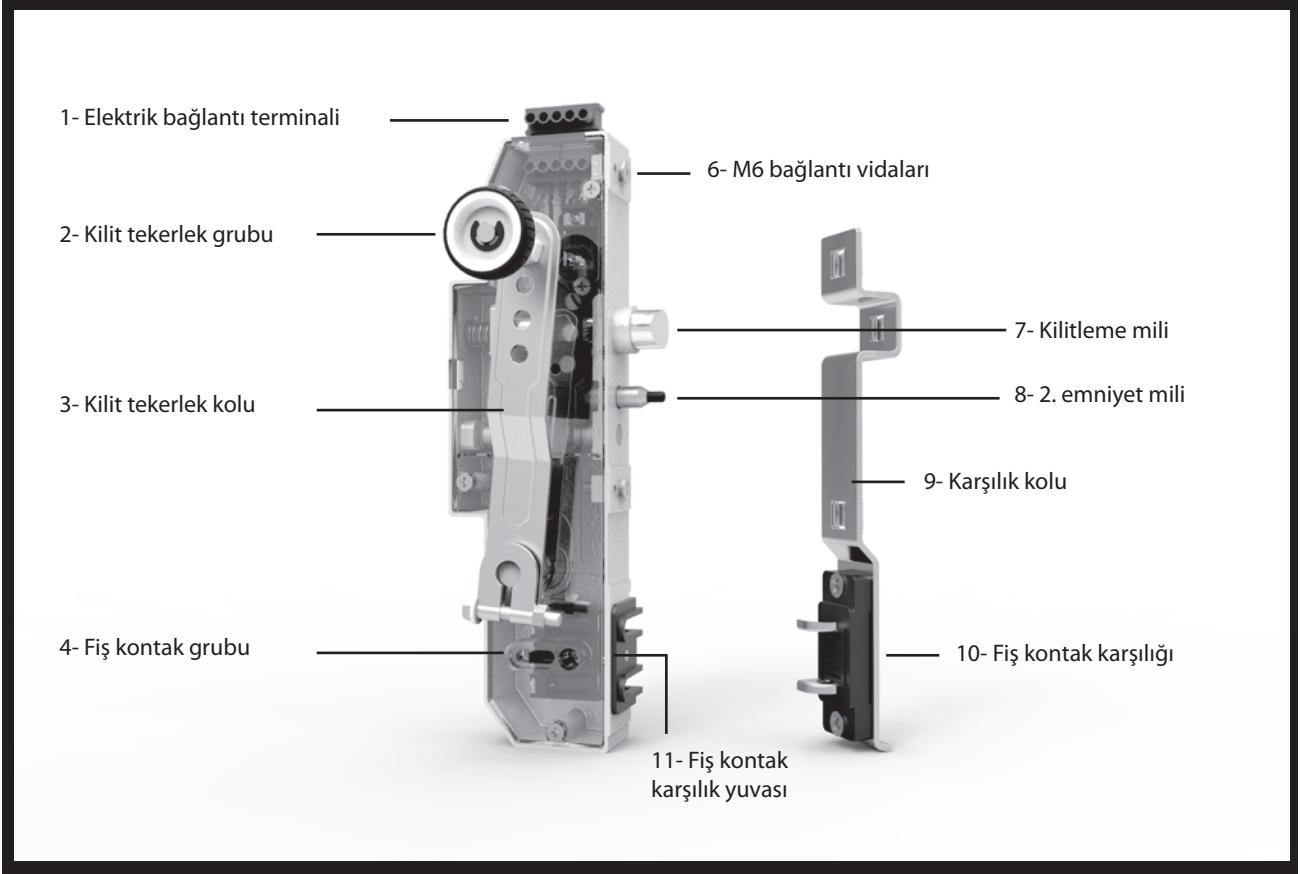

## MONTAJ TALİMATI

- 1- Kilit üzerinde bağlı gelen, M6 bağlantı (2 adet) vidalarını sökünüz.
- 2- Kilidi yarı otomatik asansör kapı kasasına uygun bir biçimde merkezleyerek takınız.
- 3- Söktüğünüz M6 vidaları ile bağlayınız.
- 4- Fiş kontak karşılık kolunu (9), kapı paneline bağlayarak, kilit üzerindeki fiş kontak yuvasına (11) rahat bir şekilde karşılayacak şekilde fiş kontak karşılığını (10) ayarlayınız. Daha sonra karşılık kolunu sabitleyiniz.
- 5- Tüm işlemler bittikten sonra fiş kontak karşılığının (10) fiş kontak karşılık yuvasına (11) rahat bir şekilde girip girmediğini kontrol ediniz.

## Önemli uyarı:

Kilitleme mili (7) karşılık yuvasına minimum 7 mm giriş yapması gerekmektedir. 2. Emniyet milinin (8) görevini yerine getirebilmesi için kapı ile kapı kasası arasındaki boşluk 5 mm altına düşmemesi gerekmektedir.

Topraklama kablosu : SARI RENK

Fiş Kontak Grubu Kapı Kapandı Sinyali : "S" kablo

Dil Kontak Grubu Kapı Kilitlendi Sinyali : "K" kablo

**VOLTAJ : MAX 230 V İ 1.0 A  
TÜM ELEKTRİK TESTLERİ YAPILMIŞTIR.**

## BAKIM TALİMATI

- 1- Aylık rutin asansör bakımlarında çalışan toz ve pisliği üzerine sabitleyen katı yağlar yerine sıvı yağlar kullanılmalıdır.
- 2- Periyodik kontrollerde kilit üzerindeki yağ ve tozları temizleyiniz.
- 3- Etiket talimatlarına uyunuz.
- 4- Kilidi kapı kasasından sökerken asansörü kapatınız.
- 5- Kontakların üzerindeki tortu ve pislikleri temizleyerek iletkenliğini kontrol ediniz.

# EMNİYET PARÇALARININ AT TİP UYGUNLUK BEYANI

## ÜRETİCİ FİRMA;

**DELTATEK ASANSÖR SAN. TİC. LTD. ŞTİ.**  
İMES SANAYİ SİTESİ C BLOK 308 SOKAK  
NUM: 6 YUKARI DUDULLU - ÜMRANIYE /İST. TÜRKİYE

TEL: +90 216 364 30 35  
FAX: +90 216 313 35 94

[www.deltatek.com.tr](http://www.deltatek.com.tr) [www.deltatekelevator.com](http://www.deltatekelevator.com)

## SERİ NO: ETİKETTE BELİRTİLMİŞTİR.

YENİ ASANSÖR DİREKTİFİ **2014/33/EU** ve YENİ STANDARTLARA  
**EN81-20:2014**  
ve **EN81-50:2014** UYGUN OLARAK ÜRETİLMİŞTİR.

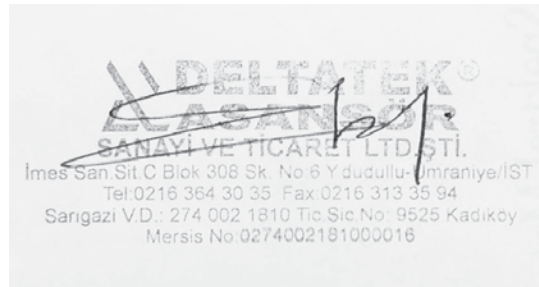

ONAYLANMIŞ KURULUŞ:  
GNC TURK  
2729

